

La Telemetría del Sabor

Dominando la Curva de Tueste y el Rate of Rise (RoR) en el café de especialidad.

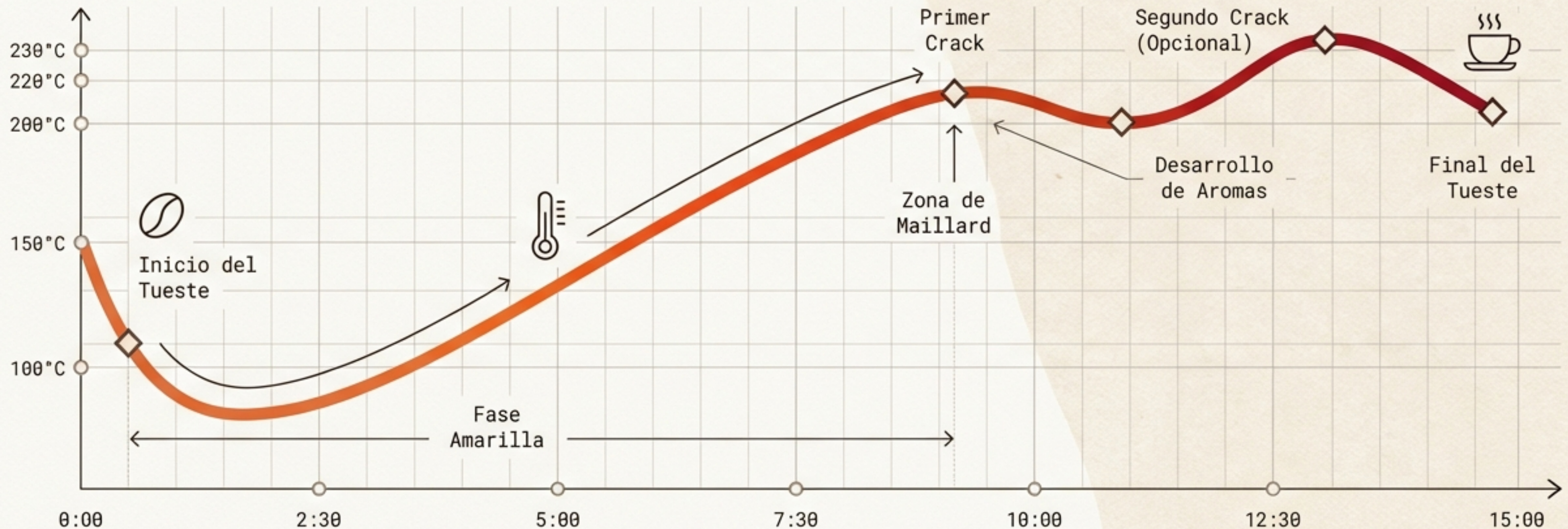

La diferencia entre un buen café y un café extraordinario son los datos

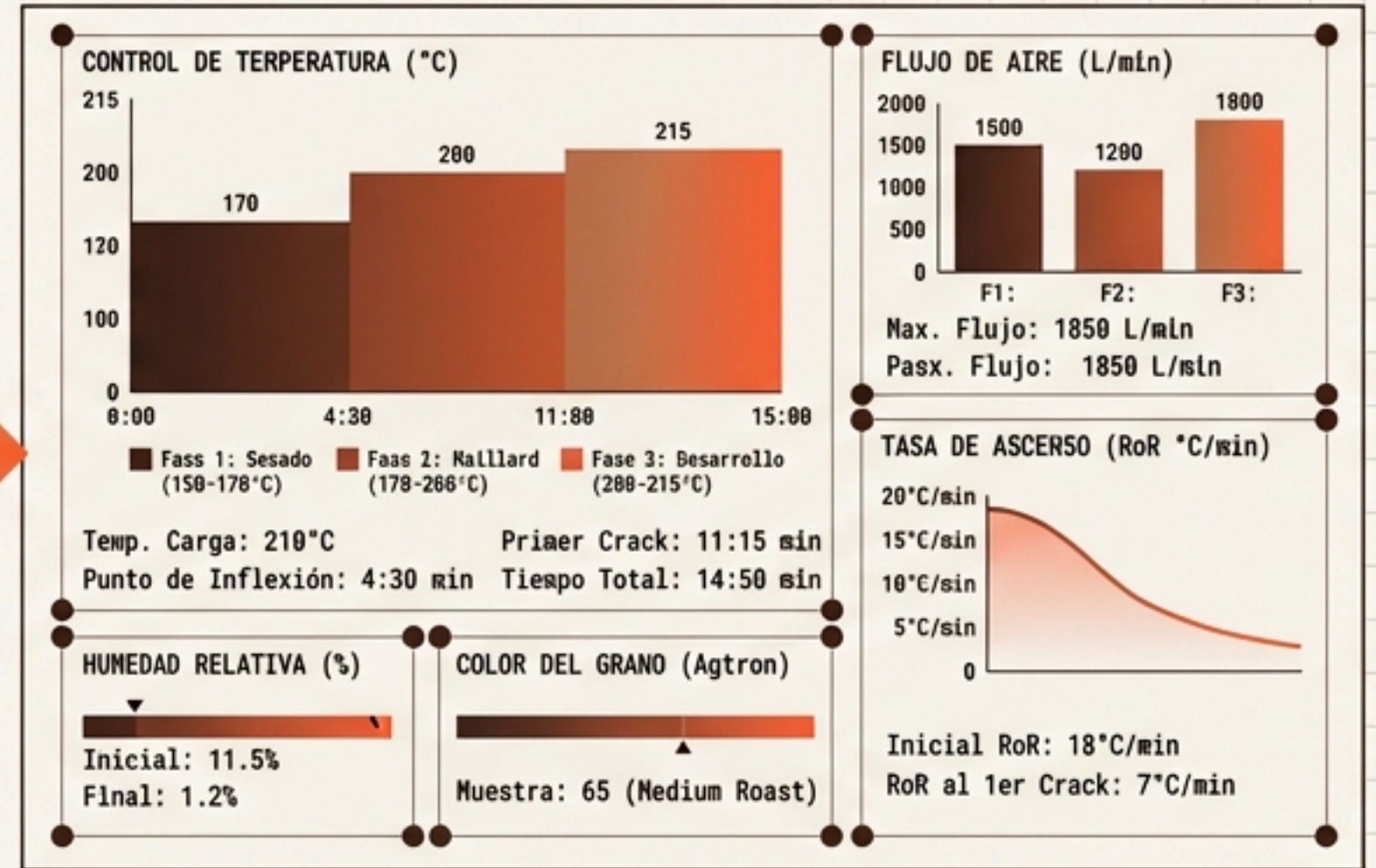
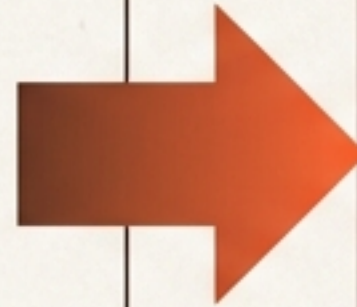

Tradicionalmente, tostar café era un acto de intuición ciega.

Hoy, los mejores tostadores de especialidad utilizan la información visual y cuantitativa para ajustar el proceso en tiempo real.

Sin gráficas de tueste, el control del proceso es ciego, afectando la consistencia. Con ellas, cada fase se cuantifica, asegurando una replicabilidad perfecta lote tras lote.

La Anatomía de la Gráfica

La curva de tueste mapea una relación simple pero crítica: la evolución de la temperatura del grano a lo largo del tiempo de exposición al calor.

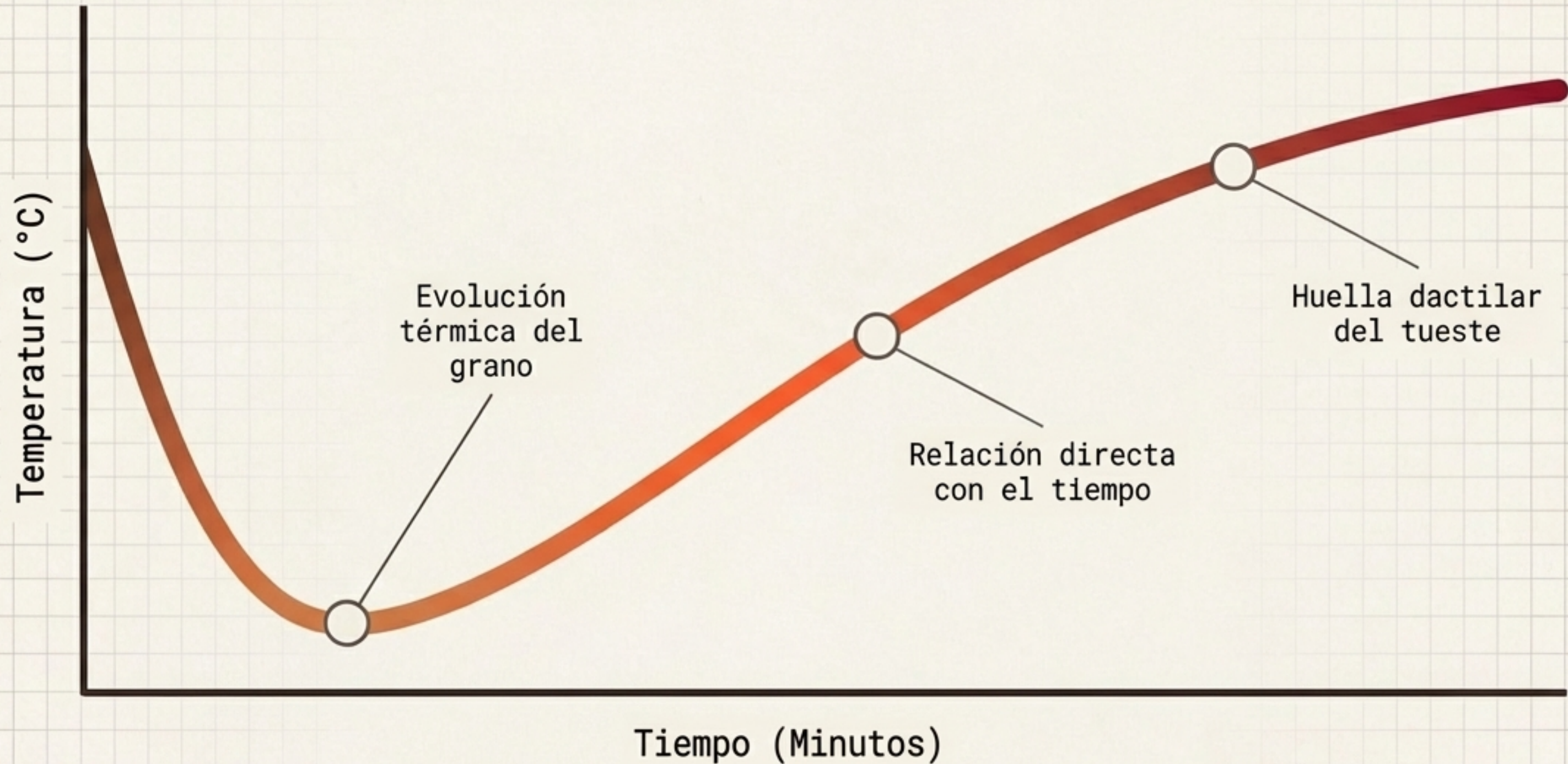

El Velocímetro del Tueste: ¿Qué es el RoR?

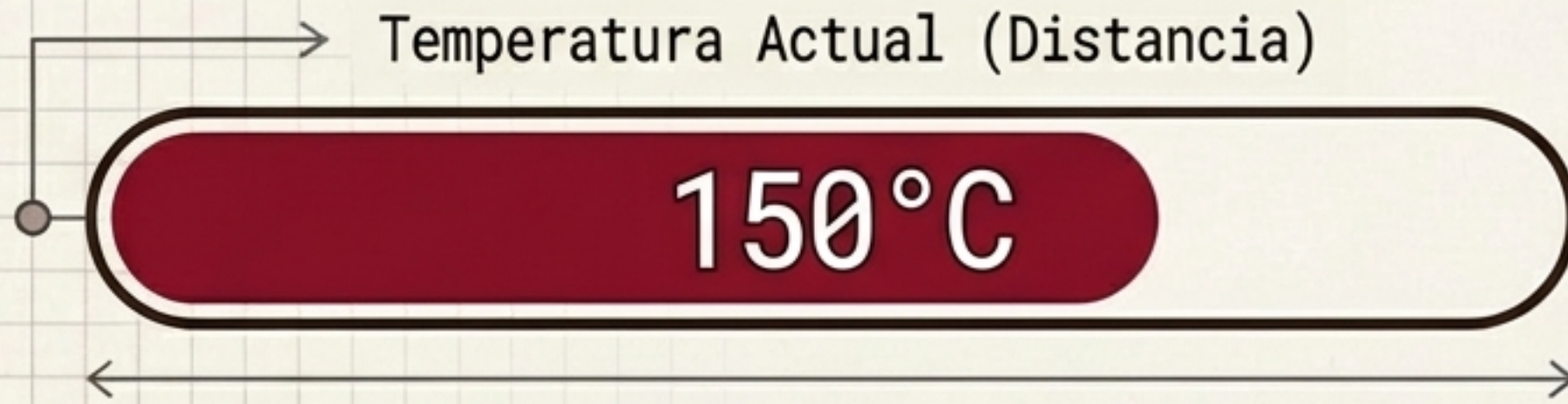

Rate of Rise - RoR (Velocidad)

El Rate of Rise (Tasa de Aumento) es la velocidad a la que viaja el calor. No mide qué tan caliente está el grano, sino qué tan rápido se está calentando en grados Celsius por minuto.

Controlar el RoR permite anticipar el futuro térmico del grano, evitando sobrecalentamientos antes de que ocurran y asegurando el desarrollo del perfil de sabor deseado.

El Viaje del Grano: Inercia y Retorno

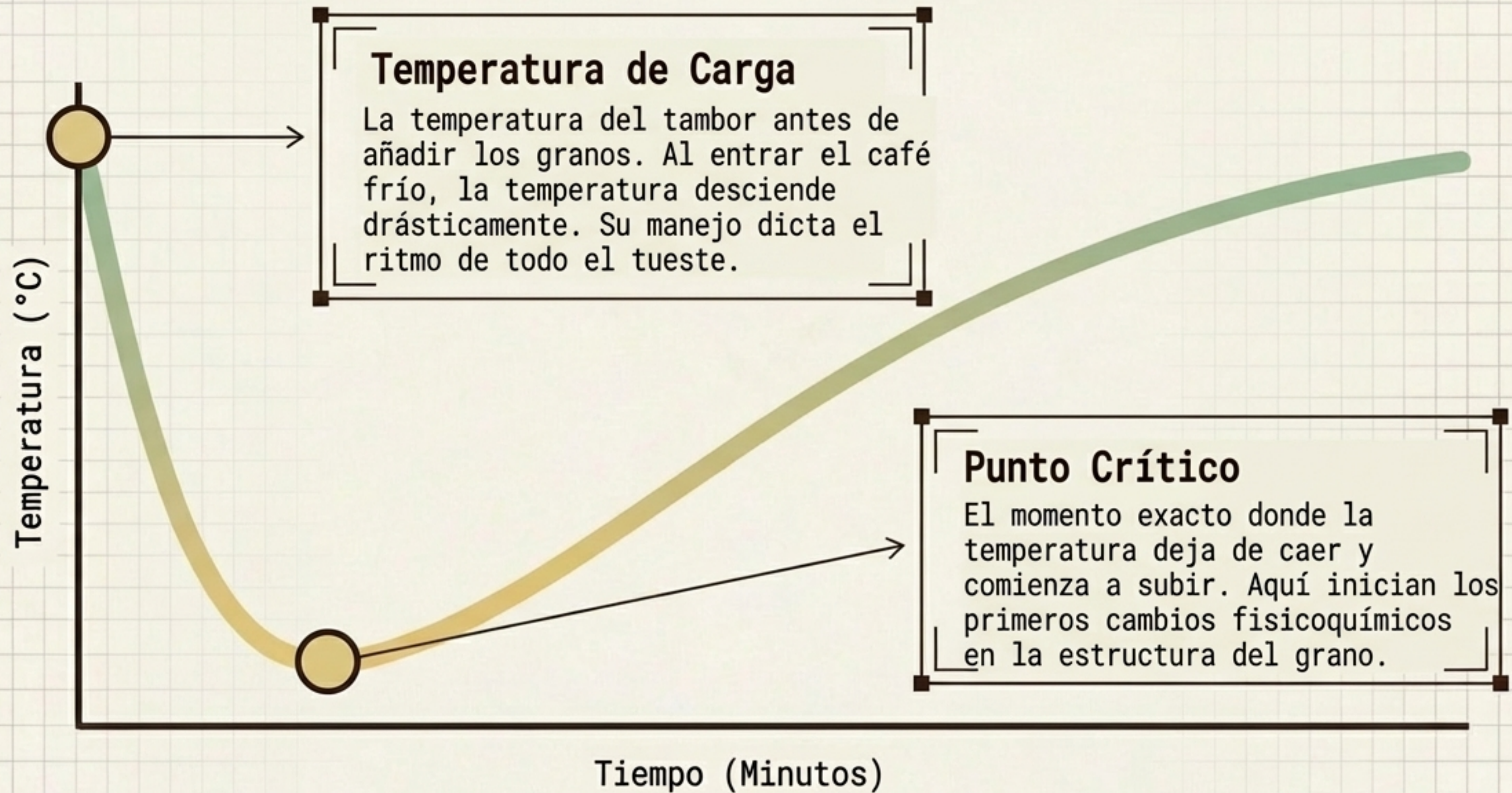

El Clímax Térmico: Fractura y Desarrollo

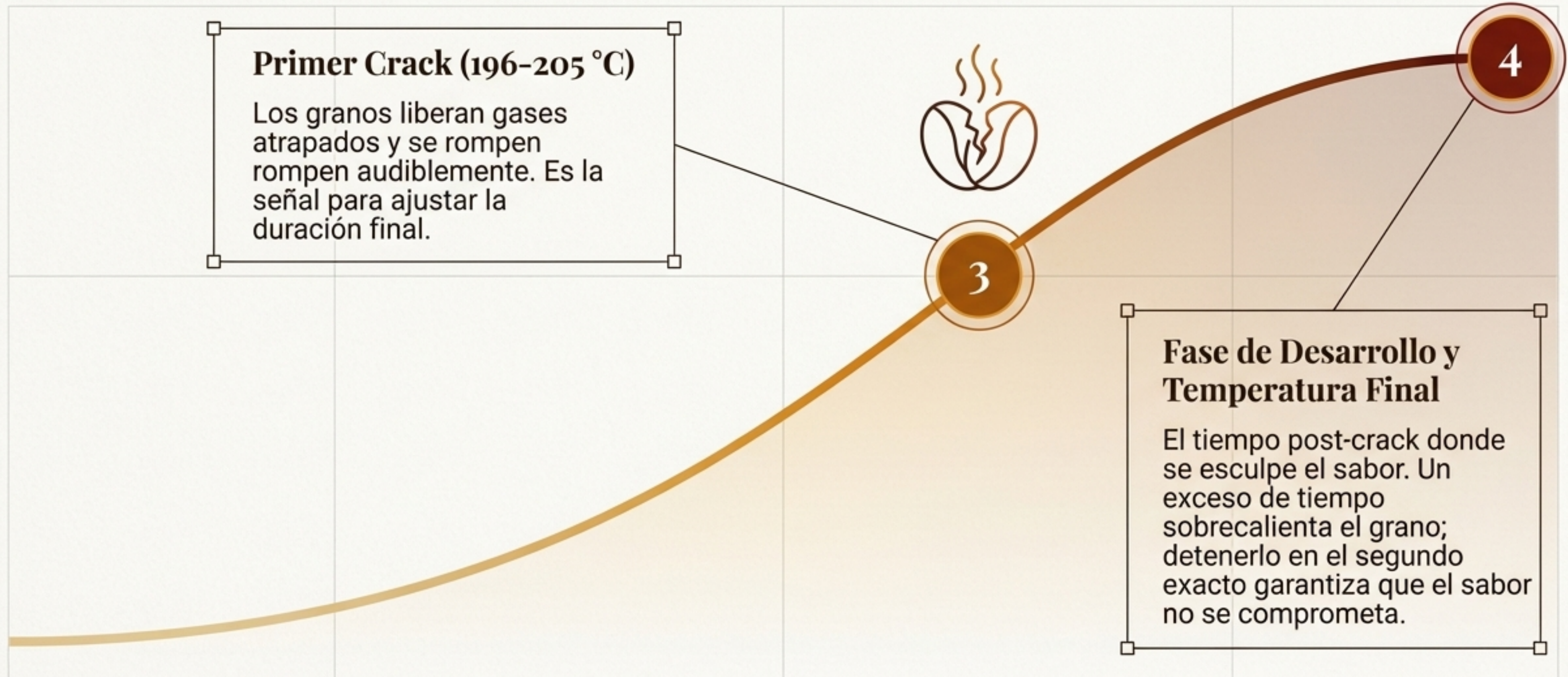



El Impacto Sensorial de la Temperatura Final

El Espectro Sensorial



Matriz de Diagnóstico del RoR

Estado del RoR	Síntoma Físico	Impacto Sensorial	Acción Correctiva
RoR Alto 	Velocidad térmica excesiva.	Sabores amargos o quemados; exterior tostado, interior crudo.	Reducir flujo de energía.
RoR Bajo 	Caída de energía prematura ('Baked').	Tueste subdesarrollado, sabores planos que no se expresan.	Ajustar temperatura de carga o aumentar potencia inicial.
Fluctuante 	Picos y valles erráticos en la gráfica.	Inconsistencia total en el lote.	Revisar flujo de aire, calidad del grano y constancia térmica.

Errores Frecuentes de Interpretación

Incorrecto ✗

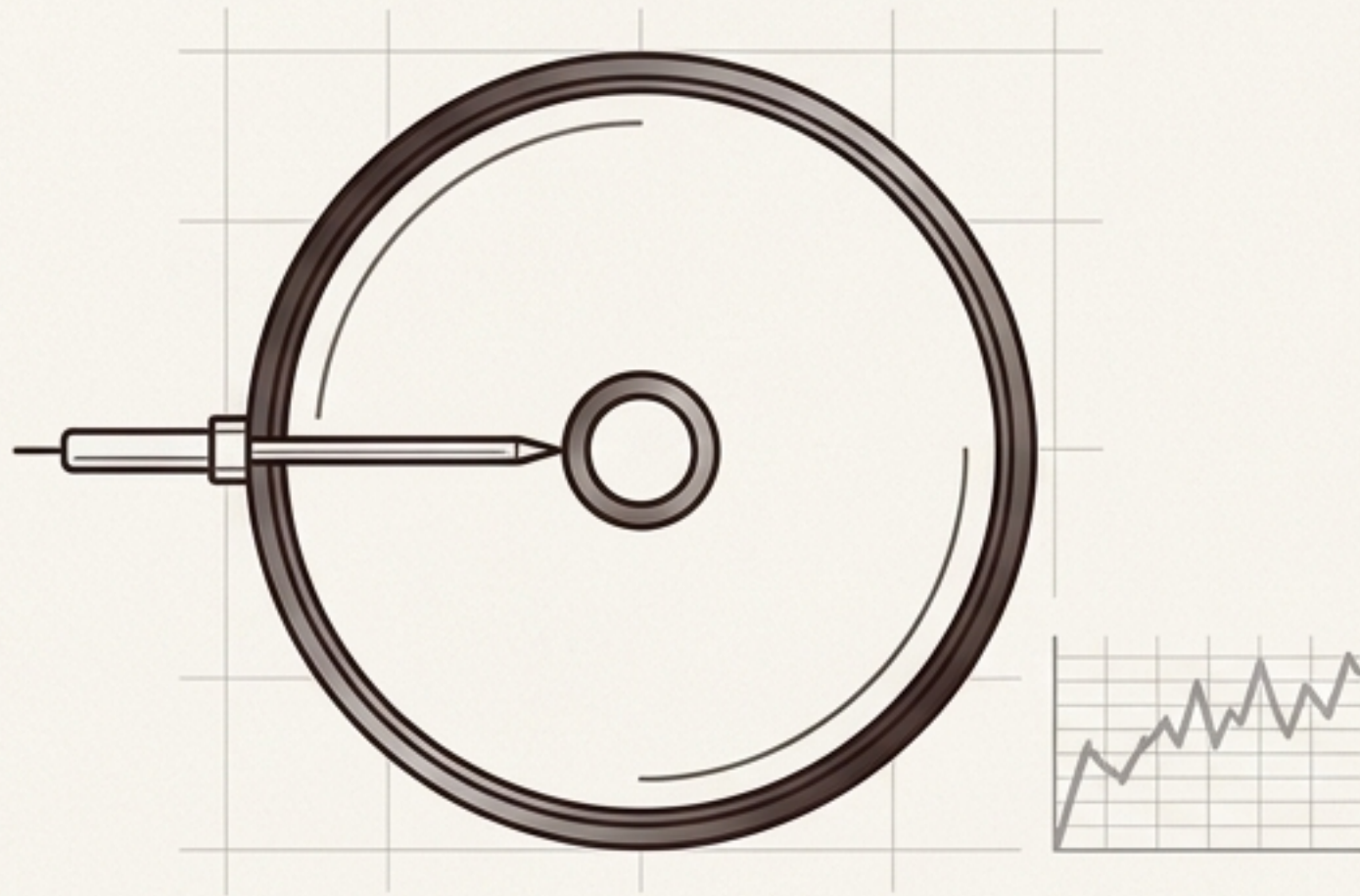

Confundir Temperatura de Carga con Temperatura del Grano
La temperatura del tambor vacío no es la misma que la masa térmica de los granos absorbiendo calor.

Correcto ✓

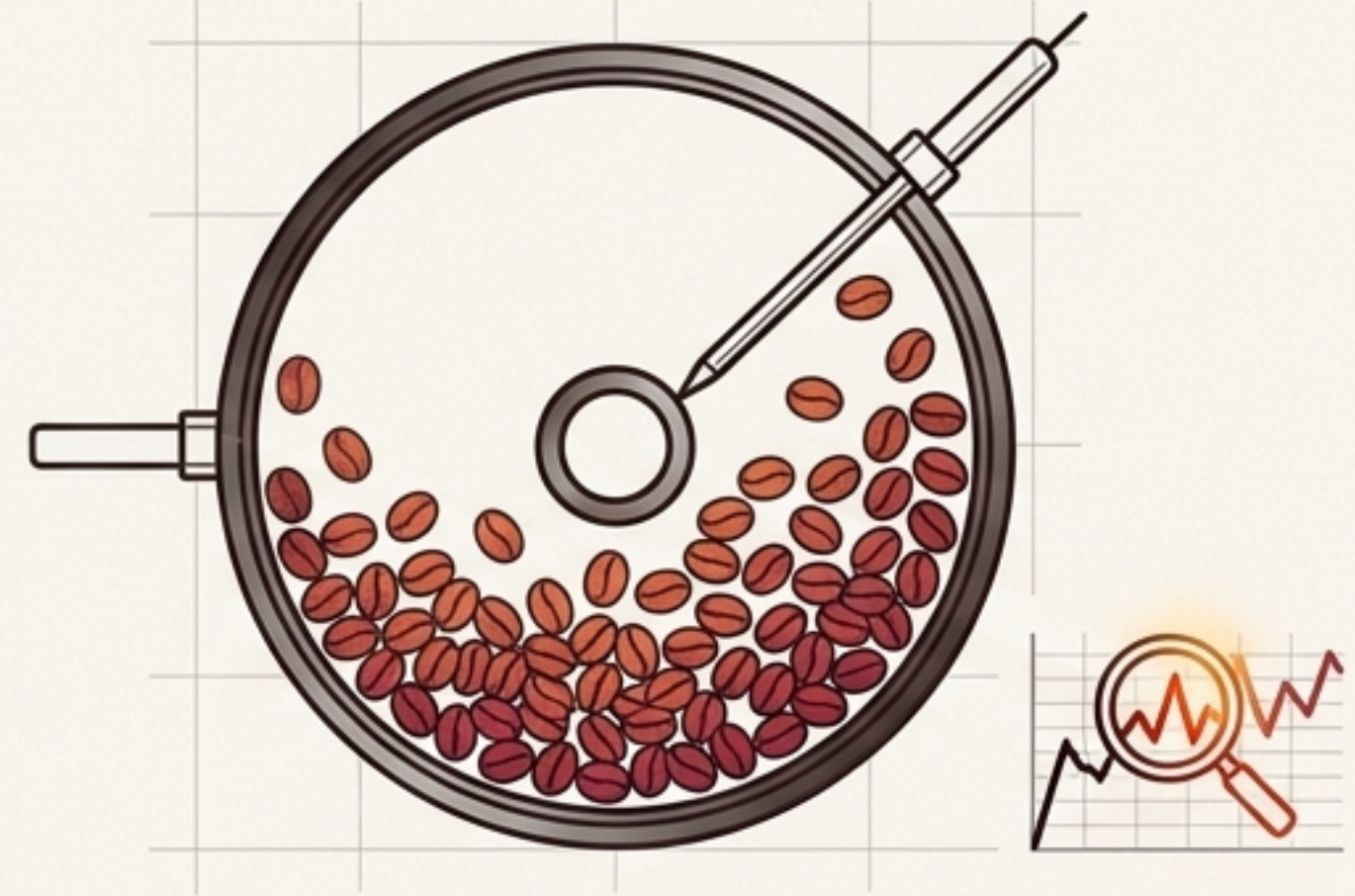

Atención a Fluctuaciones Menores
Un salto pequeño en la curva de velocidad puede indicar un problema inminente en el tueste. Evitar estos fallos requiere atención microscópica.

El Stack Tecnológico del Tostador

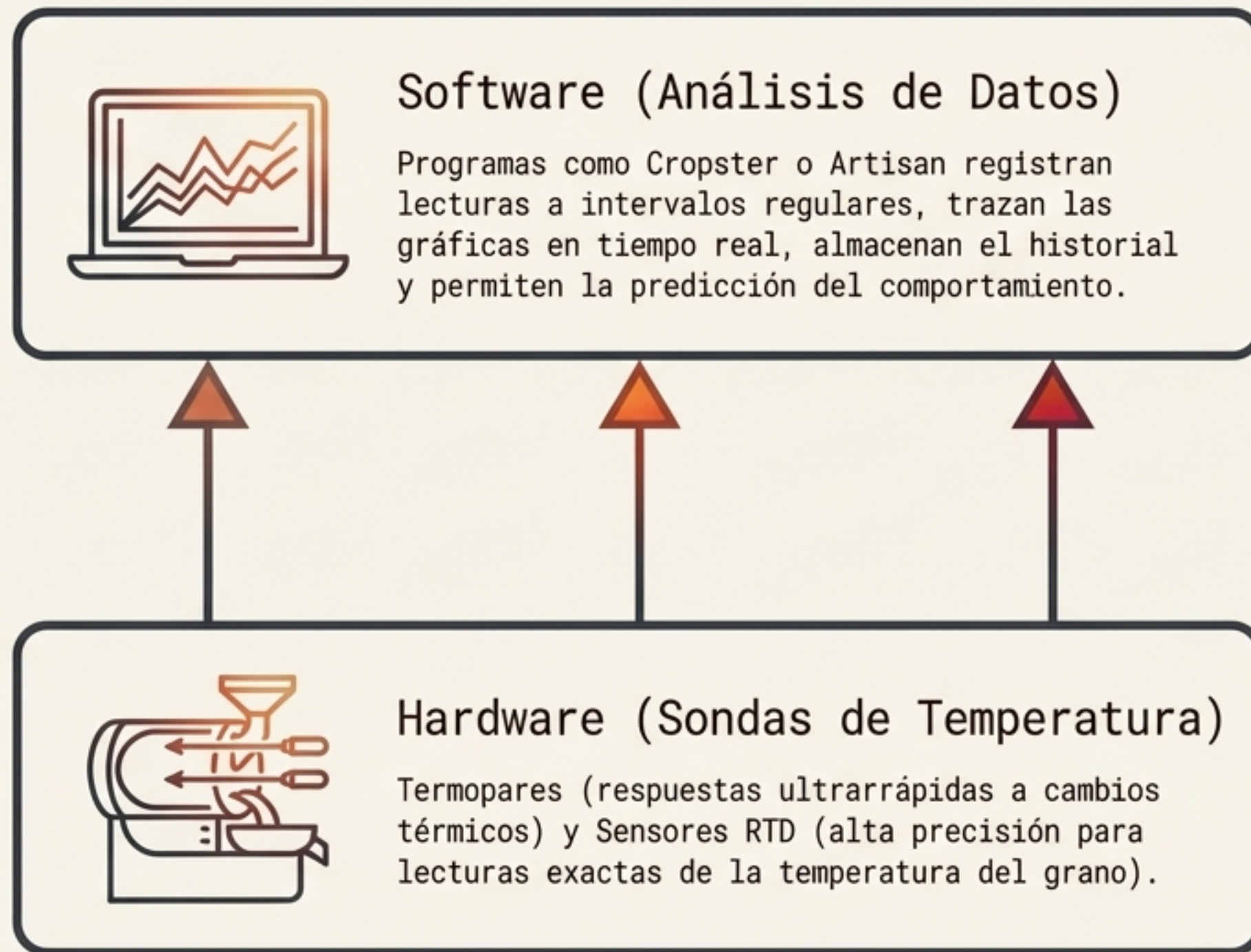

Telemetría en Casa: Llevando la Industria al Hogar

El RoR y las curvas no son exclusivos para profesionales. Con el equipo adecuado, se pueden aplicar con éxito en casa.



Gene Café

Ideal para iniciarse. Permite control básico de temperatura y tiempo con su diseño de tambor de vidrio.



Behmor 1600 Plus

Ofrece perfiles preprogramados y control manual sobre los elementos calefactores, acercándose al control industrial.

Aillio Bullet R1

Una mini-tostadora comercial. Inducción electromagnética y conexión directa a software de análisis de datos de tueste.



Hottop

Simula una tostadora de tambor profesional, permitiendo modificaciones para conectar termopares y leer el RoR en tiempo real.



Variables Externas y el Futuro del Tueste

Sostenibilidad

Se buscan perfiles de tueste que maximicen la eficiencia energética de las máquinas y reduzcan las emisiones, sin sacrificar la expresión del grano.



La Curva Ideal

Origen y Variedad

Granos densos de gran altitud exigen una mayor temperatura inicial y un RoR agresivo. Variedades delicadas requieren curvas más suaves.

Método de Procesamiento

Un café natural contiene más azúcares superficiales; un RoR alto sostenido podría quemarlo en comparación con un café lavado.

El Ciclo de la Maestría: Datos y Cata a Ciegas

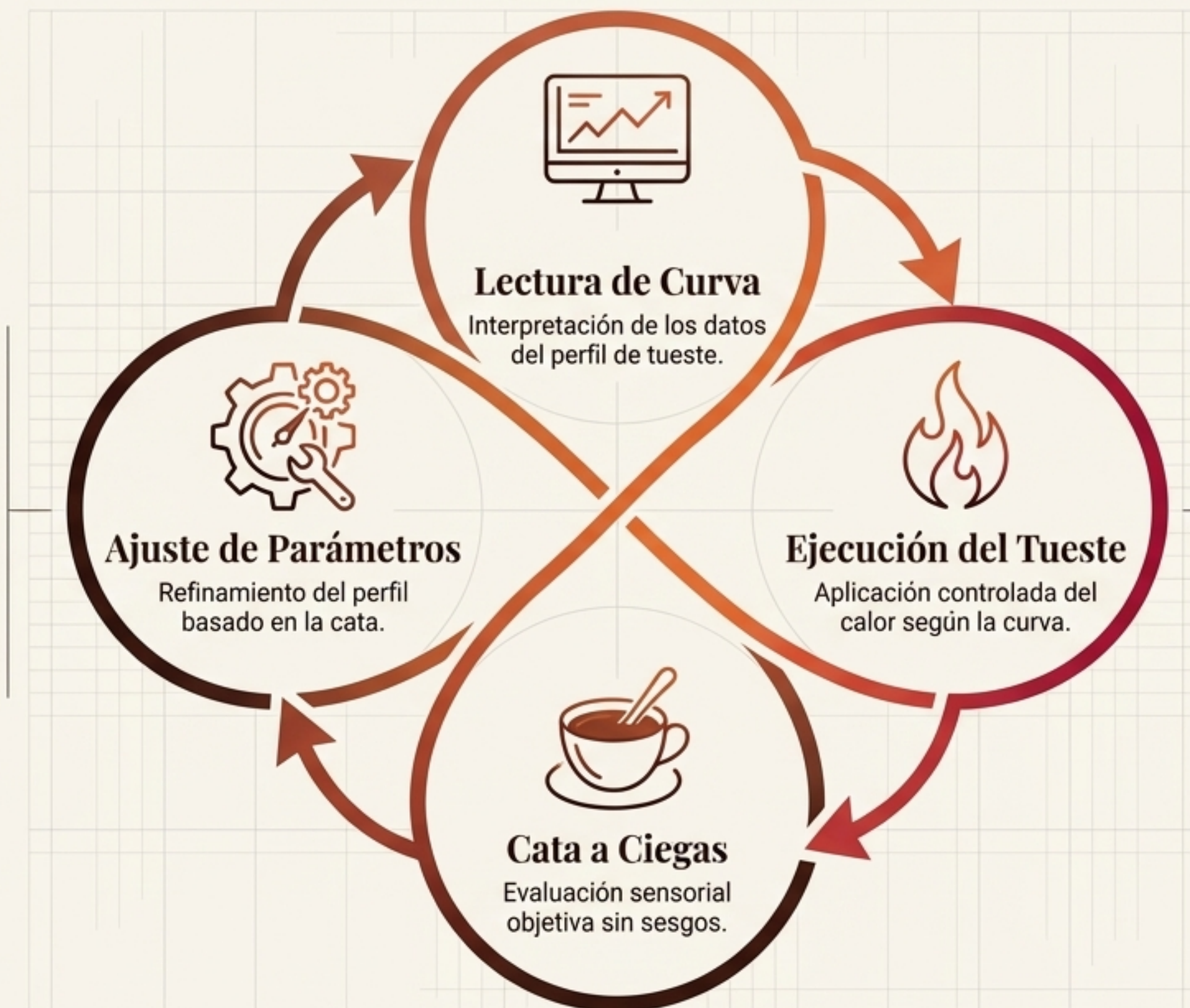

La Corrección

Si el café resulta astringente, la experiencia en cata dicta volver a la pantalla y suavizar el RoR en la fase final. El ciclo se repite hasta alcanzar la perfección.

La Cata a Ciegas

Elimina prejuicios.

Permite evaluar objetivamente cuerpo, dulzor y retrogusto.

Las gráficas no son meras cifras; cuentan una historia que debe validarse en la taza.

Prácticas para la Consistencia Absoluta

01



Control de Lotes (Batch Size)

Tostar siempre la misma cantidad de granos en cada sesión para que la masa térmica y la curva sean matemáticamente comparables.

02

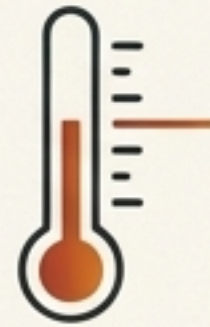

Pre calentamiento Riguroso

Asegurar que la máquina alcance una temperatura base estable antes de introducir el primer lote, eliminando la inercia térmica del metal frío.

03



Documentación Total

Registrar cada variable: flujo de aire, energía, temperatura de carga. Una curva perfecta es completamente inútil si no se puede replicar.

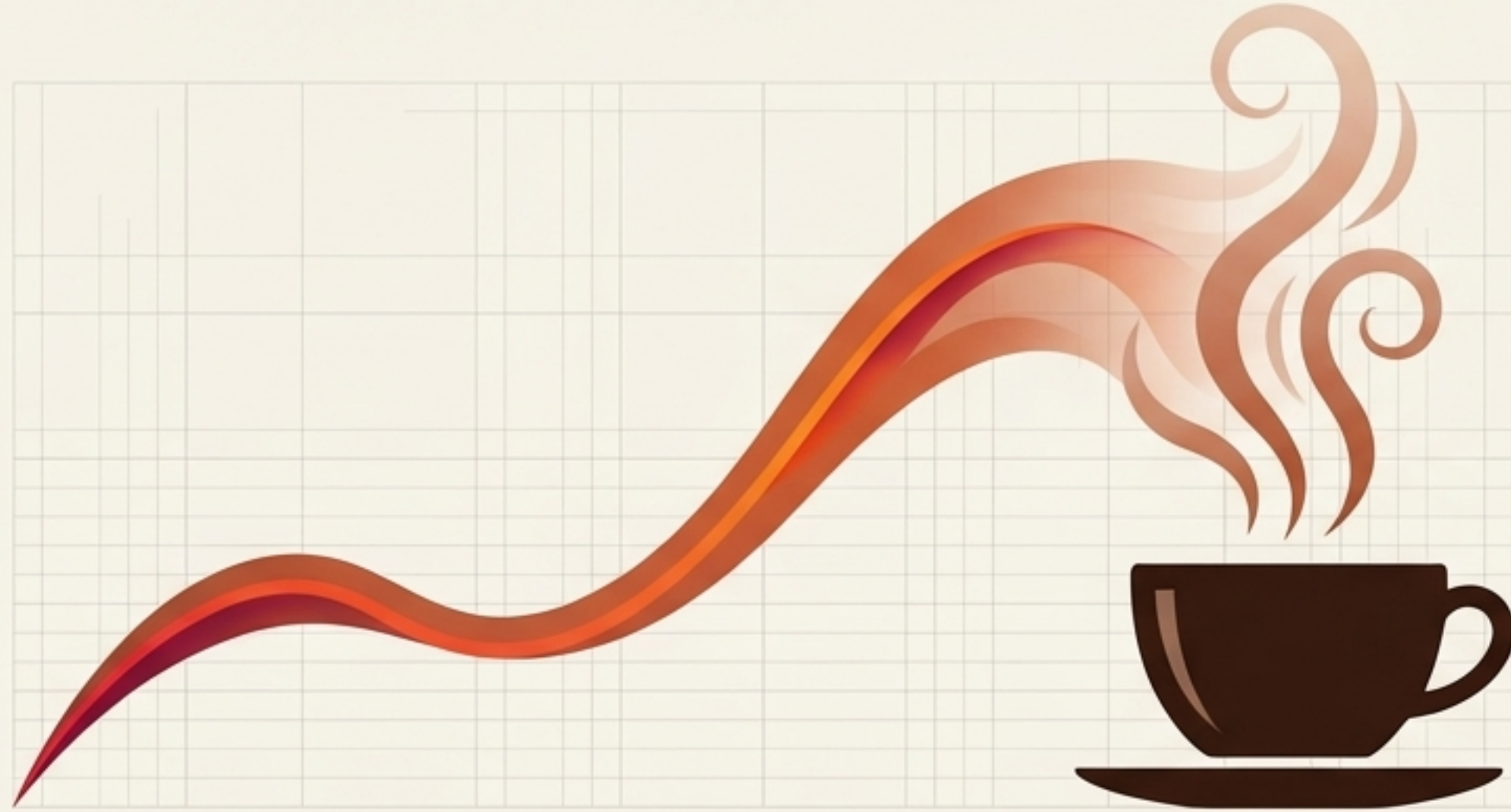

Cada curva cuenta una historia.

El conocimiento técnico y la pasión son los ingredientes esenciales para descubrir todo el potencial de cada grano. Sigue explorando, experimentando y perfeccionando tu técnica para transformar cada taza en una experiencia única.

¡Hasta la próxima, Coffee Lover!